

# 新型水道用バタフライ弁 (BU形)

## 1. 特長

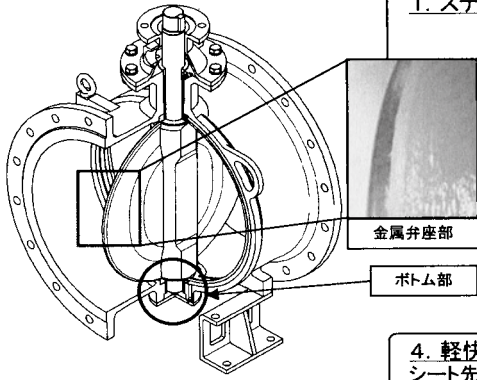

BU-A形外観(φ600)

**1. ステンレス溶射(金属弁座)** ※2013年JWWA規格化見込み  
 新たに導入したステンレス溶射にて現行機(クロムめっき)より耐腐食性能の向上を図った金属弁座とし、シール部の耐久性能を高めた製品と致しました。更にクロムめっきからステンレス溶射に変更することによって、めっき製造時に発生する六価クロムの廃液処理にかかっていた環境負荷を低減致しました。

**2. 鉛レス製品**  
 バルブ本体に使用している標準部品は鉛含有がほぼゼロの鉛レス製品に仕上げました。地球環境に配慮した環境対応型製品としております。

**3. 本体ボトム部すっきり**  
 本体下部の構造変更により、ボトム部寸法を業界最小クラスに抑えました。据付時に構造物等へのボトム部の干渉を最小限に抑えた製品です。

**4. 軽快な操作(16K仕様)**  
 シート先端形状を見直して、止水性の向上と共にアンシーティングトルクを低減しました。この変更により現行機より軽いトルクでの操作が可能となりました。(現行機比17%低減)

## 2. 標準仕様

準拠規格	JWWA B138「水道用バタフライ弁」準拠 ※1								
呼び径	φ150~φ1500				φ150~φ1200				
形式	手動式(立形・横形・平置形)								
	電動式(立形・横形・平置形)								
種類	1種		2種		3種		4種 ※2		
	A	B	A	B	A	B	A	B	
呼び圧力(記号)	4.5K		7.5K		10K		16K		
使用圧力 Mpa	0.45		0.75		1.0		1.6		
最高許容圧力 Mpa	1.0		1.3		1.4		2.2		
最高流速 m/s	3		6		3		6		
弁箱耐圧試験圧力 Mpa *)	150~350		1.4		1.75		2.3		
	400~1500		1.05		1.4		2.1		
弁座漏れ試験圧力 Mpa	0.45		0.75		1.0		1.76		
本体構造 *)	150~700				同心型(BU-A形)				同心型(BU-A形)
	800~1500				偏心型(BU-B形)				偏心型(BU-B形)

\*)4種の最大口径は1200とする

※1 金属弁座: ステンレス溶射は現在規格化中

※2 圧力仕様及び試験圧力はJWWA B120に準拠

## 3. 本体構造

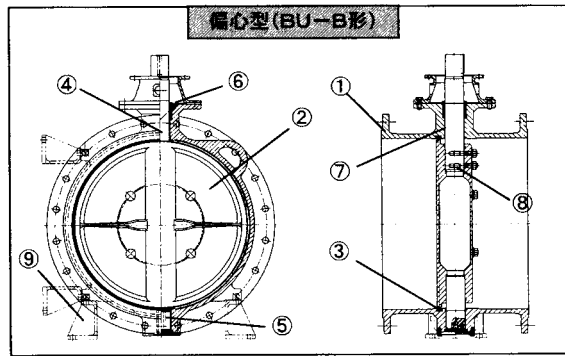
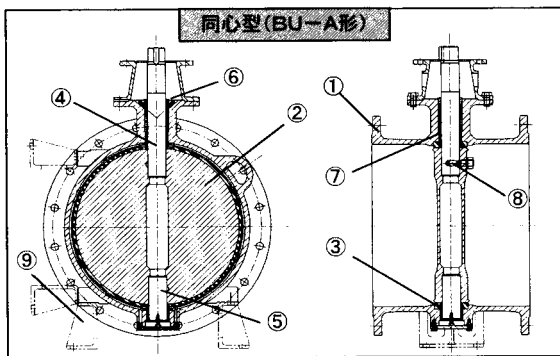

<標準材質(1種~3種)>

品番	部品名	材質	品番	部品名	材質	品番	部品名	材質
①	弁箱	FCD450-10	④	上弁棒	SUS403	⑦	ブシュ	オイルレス
②	弁体	FCD450-10	⑤	下弁棒	SUS403	⑧	楔ピン	SUS420J2
③	ゴムシート	CR	⑥	Oリングケース	SUS304	⑨	脚	FC250

## 価格表

呼び径 (mm)	JWWA B 138			参考質量 (2種)
	FCD製		FC製	
	2種 (7.5K)	3種 (10K)	2種 (7.5K)	
150	901,000円	987,000円	690,000円	66kg
200	985,000円	1,077,000円	748,000円	82kg
250	1,150,000円	1,261,000円	874,000円	107kg
300	1,378,000円	1,507,000円	1,047,000円	137kg
350	1,620,000円	1,771,000円	1,237,000円	176kg
400	1,811,000円	1,988,000円	1,375,000円	228kg
450	2,131,000円	2,336,000円	1,633,000円	289kg
500	2,344,000円	2,567,000円	1,783,000円	364kg
600	2,803,000円	3,057,000円	2,225,000円	454kg
700	3,597,000円	3,959,000円	2,849,000円	628kg
800	4,407,000円	4,834,000円	3,473,000円	847kg
900	5,431,000円	5,954,000円	4,295,000円	1,152kg
1,000	7,006,000円	7,691,000円	5,526,000円	1,399kg
1,100	8,142,000円	8,970,000円	6,480,000円	1,747kg
1,200	9,388,000円	10,298,000円	7,201,000円	2,084kg
1,350	11,658,000円	12,792,000円	8,915,000円	2,740kg
1,500	13,915,000円	15,284,000円	11,224,000円	3,466kg